

国家戦略特区における主な規制改革事項等の実現時期など

規制改革事項名		政府決定(成長戦略等): ○ 制度改革: ◎ 初の自治体による活用: ●					
		2013年度	2014年度	2015年度	初の活用自治体		
都市・創業・外国人材	都市計画の手續迅速化	○	◎	●	東京都		
	開業ワンストップセンター		○	●	◎	東京都	
	公証人の役場外の定款認証		○	◎	●	東京都	
	家事支援外国人材の受入れ		○	◎	●	神奈川県	
	民泊(宿泊可能な住宅解禁)	○	◎	●		東京都(大田区)	
医療・保育	外国医師の受入れ	○	◎	●		東京都	
	病床数の特例	○	◎	●		兵庫県	
	保険外併用療養 (先進医療の承認迅速化)	○	◎	●		大阪府、京都府	
	革新的医療機器の開発迅速化			○	◎	●	大阪府
	医学部の新設	○		◎	●		成田市
	地域限定保育士 (年2回目の試験実施)		○	◎	●		神奈川県、成田市 大阪府、沖縄県 仙台市
	都市公園内の保育所設置		○	◎	●		東京都
雇用・教育	雇用労働相談センター (雇用条件の明確化)	○	◎	●		福岡市	
	公設民営学校の解禁	○		◎	●		愛知県
農林	農業委員会の見直し	○	◎	●		養父市	
	農業生産法人の役員要件緩和	○	◎	●		新潟市	
	信用保証の農業への適用	○	◎	●		新潟市	
	国有林野の貸付拡大		○	◎	●		仙北市

国家戦略特区における規制改革事項等の実現時期など

● 特区で措置(点線は法律以外、二重線は今国会提出事項)

● 全国で実施(点線は法律以外)
 ● 初の自治体による活用(計画認定時)

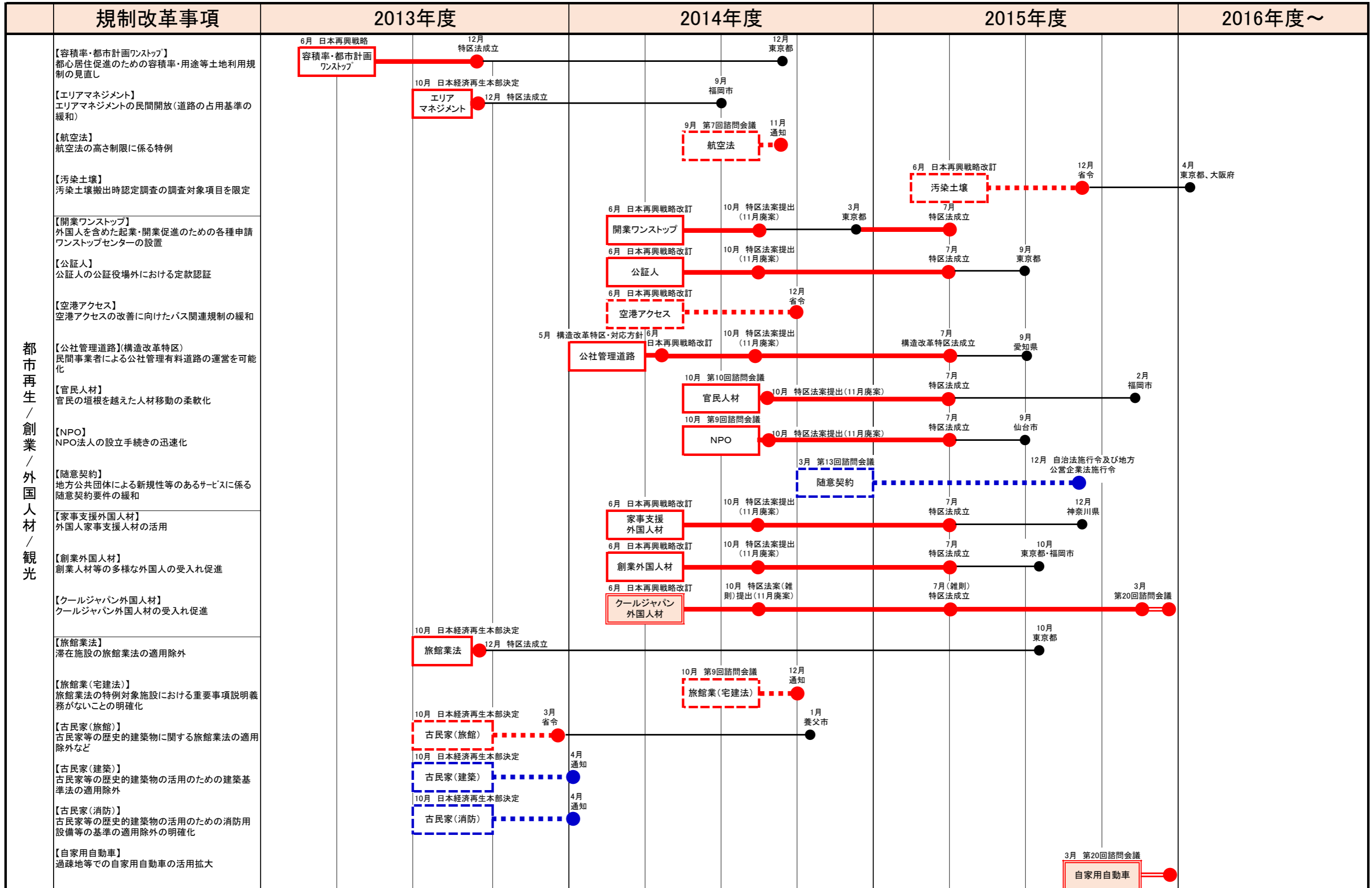

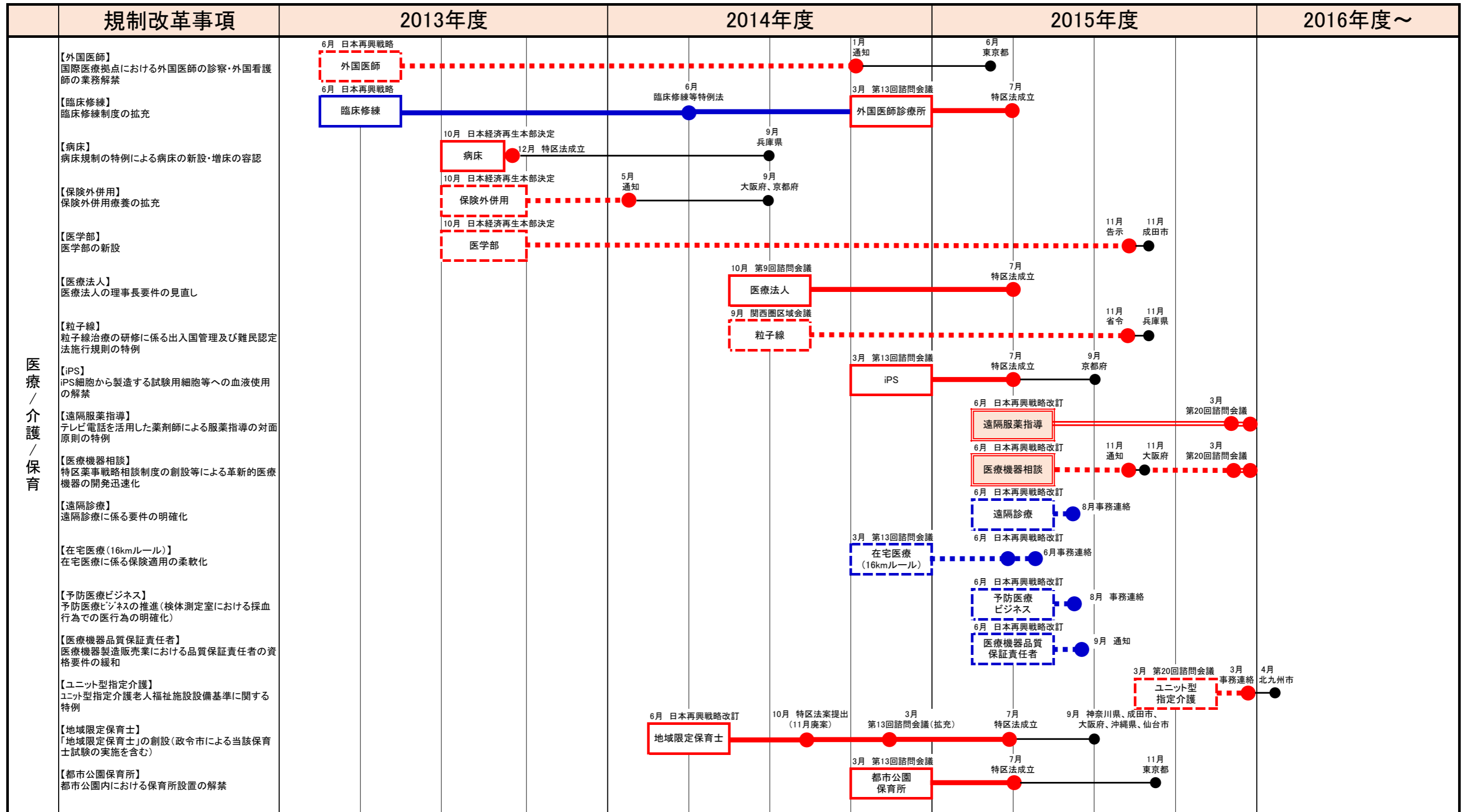

規制改革事項		2013年度		2014年度		2015年度		2016年度～	
雇用／教育	【雇用条件】 雇用条件の明確化のための雇用労働相談センターの設置		10月 日本経済再生本部決定 雇用条件		9月 福岡市				
	【有期雇用】 有期雇用の特例		10月 日本経済再生本部決定 有期雇用		11月 有期雇用特措法				
雇用／教育	【シルバー人材】 農業等に従事する高齢者の就業時間の柔軟化		10月 日本経済再生本部決定 有期雇用		10月 第9回諮問会議 シルバー人材		7月 特区法成立		3月 高年齢者雇用安定法
	【障がい者雇用】 障がい者雇用に係る雇用率算定の特例拡充		12月 特区法成立(検討)		10月 特区法案提出(11月廃案)		7月 特区法成立		3月 第20回諮問会議 障がい者雇用
雇用／教育	【公設民営学校】 公立学校運営の民間への開放(公設民営学校の設置)	6月 日本再興戦略 公設民営学校	12月 特区法成立(検討)		10月 特区法案提出(11月廃案)		7月 特区法成立		11月 愛知県
	【シニア・ハローワーク】(構造改革特区) 高齢者等に対する重点的な就職支援						10月 第16回諮問会議 シニア・ハローワーク		3月 通達(構造改革特区) 4月 北九州市
農林水産	【農業委員会】 農業委員会と市町村の事務分担		10月 日本経済再生本部決定 農業委員会		9月 養父市				
	【農業生産法人】 農業生産法人6次産業化推進等のための要件緩和		10月 日本経済再生本部決定 農業生産法人		12月 新潟市		8月 農地法		
	【企業農地取得】 企業による農地取得の特例				3月 第13回諮問会議(検討)				3月 第20回諮問会議
	【信用保証】 農業への信用保証制度の適用		10月 日本経済再生本部決定 信用保証	6月 要綱	12月 新潟市				
	【農家レストラン】 農家レストランの農用地区域内の設置の容認		10月 日本経済再生本部決定 農家レストラン	3月 省令	12月 新潟市				
	【インターネット酒類販売】 通信販売酒類小売業に係る販売酒類の要件緩和				10月 第9回諮問会議 インターネット酒類販売		3月 通達		
	【有害鳥獣捕獲許可】 有害鳥獣捕獲許可権限の市町村への移管				9月 第7回諮問会議 有害鳥獣捕獲許可		4月 その他		
	【国有林野(面積)】 国有林野の貸付面積の拡大				10月 第9回諮問会議 国有林野(面積)		7月 特区法成立		9月 仙北市
	【国有林野(貸付対象)】 国有林野の貸付等に関する対象者の拡大				10月 第9回諮問会議 国有林野(貸付)		2月 通知		
	【漁業生産組合】 漁業生産組合の設立要件の緩和				3月 第13回諮問会議 漁業生産組合		7月 特区法成立		
	【中山間地域等補助金】 中山間地域等直接支払交付金の返還免除				2014年度提案 中山間地域等補助金		4月 通知		
	【農地中間管理】 農地中間管理事業に関する事務手続の円滑化						2015年度提案 農地中間管理		12月 通知
【補助財産】 農林水産省における補助対象財産の処分に係る承認基準の明確化				2014年度提案 補助財産				3月 通知	
近未来技術	【特定実験試験局】 電波に係る免許発給までの手続きを大幅に短縮						6月 日本再興戦略改訂 特定実験試験局		1月 通達 2月 仙北市
	【農業散布】 ドローンによる農業散布時の手続き要件の明確化						10月 第16回諮問会議 農業散布		11月 通知